



www.santos.fr

MOULIN À CAFÉ ESPRESSO AUTOMATIQUE N° 55



Modèles déposés France et International





PUISSANCE, ROBUSTESSE ET SILENCE... CAFÉ MOULU ULTRA FRAIS

Cet appareil est destiné aux bars, hôtels, restaurants, en complément de la traditionnelle machine à café expresso 1, 2 ou 3 groupes (le moulin accepte tous les types de porte-filtres). Le moulin à café automatique N° 55 distribue, directement dans le porte-filtre, la dose précise de café pour 1 ou 2 expressos.

Sélectionnez simplement "1 café" ou "2 cafés" et présentez le porte-filtre pour une distribution automatique et instantanée du café moulu (1 dose distribuée en moins d'une seconde). **Le moulin à café automatique N° 55 garantit un café moulu ultra frais, avec tous ses arômes.**

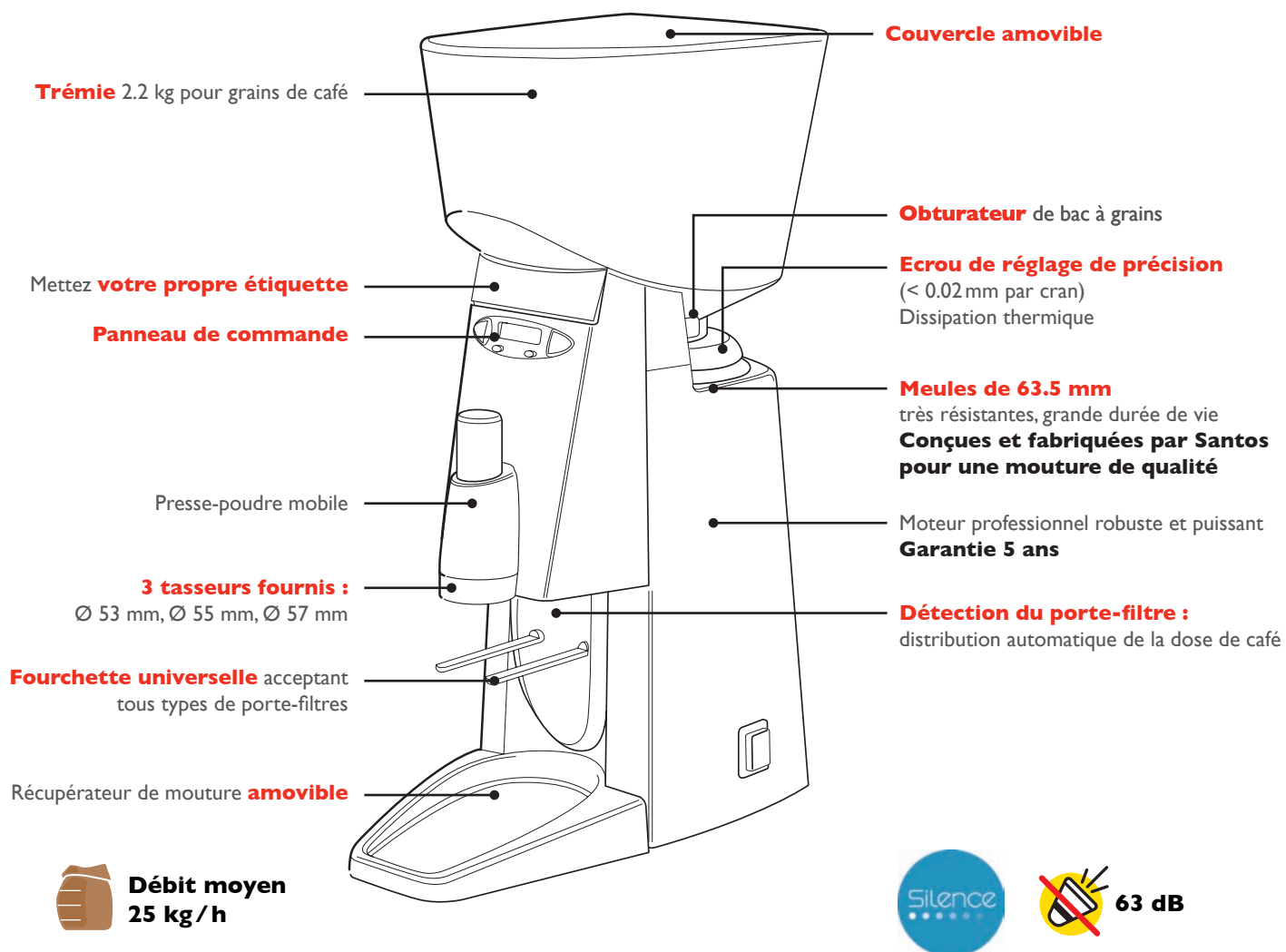

+ MOULINS À CAFÉ : LE SAVOIR-FAIRE SANTOS

Santos, 60 ans d'expérience

- Depuis 1954, Santos conçoit et produit ses propres meules de broyage pour un résultat optimal
- Santos est le spécialiste du moulin à café "Silence"
- Qualité et finesse de la mouture, régularité de la dose distribuée
- Dissipation thermique évitant les moutures chauffées, pas de phénomène de café électrostatique
- Réglages faciles (mouture et dose distribuée) et changement simple des meules

Vidéo



ESPRESSO AUTOMATIQUE N° 55



MOULIN DE QUALITÉ

www.santos.fr

Puissant et fiable

- **Moteur asynchrone puissant**, pour un usage intensif, très silencieux.
- **Produit robuste**, corps entièrement en aluminium.
- **Très performant et rapide** : une dose de café distribuée en moins d'une seconde.

Mouture de qualité

- **Mouture extra fraîche** : pas de doseur, les grains de café sont moulus à la demande et la mouture distribuée directement dans le porte-filtre.
- Santos fabrique ses propres meules de broyage afin de garantir une **qualité de mouture parfaite, constante et fine**.



Panneau de commande

Grâce aux boutons de réglage – et +, vous pouvez ajuster la minuterie pour chaque dose (2,6 g à 20 g). Sélectionnez la dose (1 ou 2 cafés) et présentez le porte-filtre pour une distribution automatique de café moulu extra frais. Vous pouvez visualiser le nombre de doses distribuées sur le compteur (compteur total et compteur partiel). Vous pouvez ré-initialiser le compteur partiel.

Simple d'utilisation

- **3 tasseurs** (Ø 53 mm, Ø 55 mm, Ø 57 mm) sont livrés avec l'appareil, pour toutes les tailles de porte-filtres.
- **Tout automatique** : la dose précise de café est automatiquement distribuée lorsque le porte-filtre est détecté.
- **Réglage facile** de la mouture et de la dose, visualisation du nombre de doses distribuées grâce au compteur.

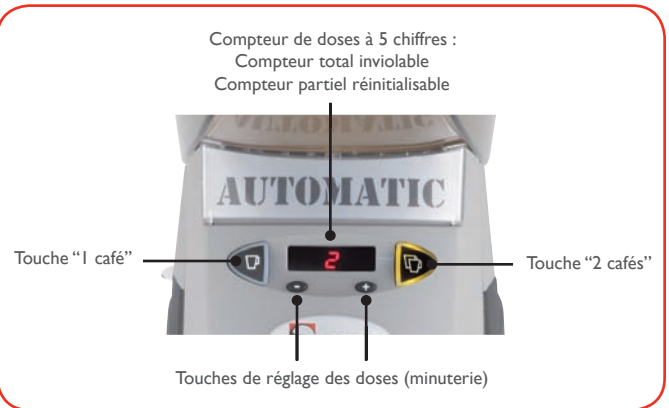

DONNÉES TECHNIQUES



Moteur

Monophasé : 220-240 V - 50/60 Hz - 1100 W - CE, GS, KC
100-120 V - 50/60 Hz - 800 W - CE, UL

Vitesse : 2800 tr / min (50 Hz)
3500 tr / min (60 Hz)



Poids

Net : 15 kg (33 lbs)
Emballé : 17 kg (37 lbs)

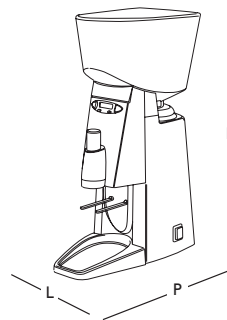

APPAREIL
P : 397 mm (16")
L : 198 mm (8")
H : 577 mm (23")

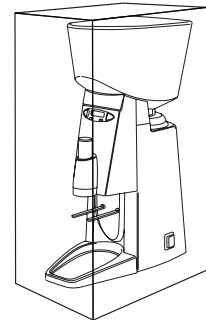

EMBALLAGE
P : 450 mm (18")
L : 245 mm (10")
H : 660 mm (26")

SÉCURITÉ, NORMES, HYGIÈNE

Respect des normes suivantes

- Directive "Machine" 2006/42/CE
- Directive "Compatibilité électromagnétique" 2004/108/CE
- Directive "Basse tension" 2006/95/CE
- RoHS 2002/95/CE
- Règlement 1935/2004/CE (contact avec les aliments)

Normes européennes harmonisées

- NF EN ISO 12100 - 1 et 2 : 2004 – NF EN 60204-1 : 2006
- NF EN 60335-2-64 : 2004 : machines de cuisine électriques à usage collectif

CE (Europe), GS (Allemagne) contrôlé par le LNE
Laboratoire National d'Essais, UL (USA) et cUL (Canada), KC (Corée)

Sécurité électrique

- Interrupteur Marche/Arrêt étanche
- Toutes les parties métalliques sont reliées à la terre
- Tous les appareils sont contrôlés après fabrication (passage au banc de contrôle)

Sécurité thermique

Protecteur thermique intégré au moteur

Sécurité acoustique

Moteur asynchrone silencieux monté sur silentbloc

Hygiène

Toutes les parties amovibles peuvent être mises au lave-vaisselle ou nettoyées à l'eau chaude savonneuse.

PRODUIT : GARANTIE 2 ANS – MOTEUR : GARANTIE 5 ANS



ESPRESSO AUTOMATIQUE N° 55

www.santos.fr

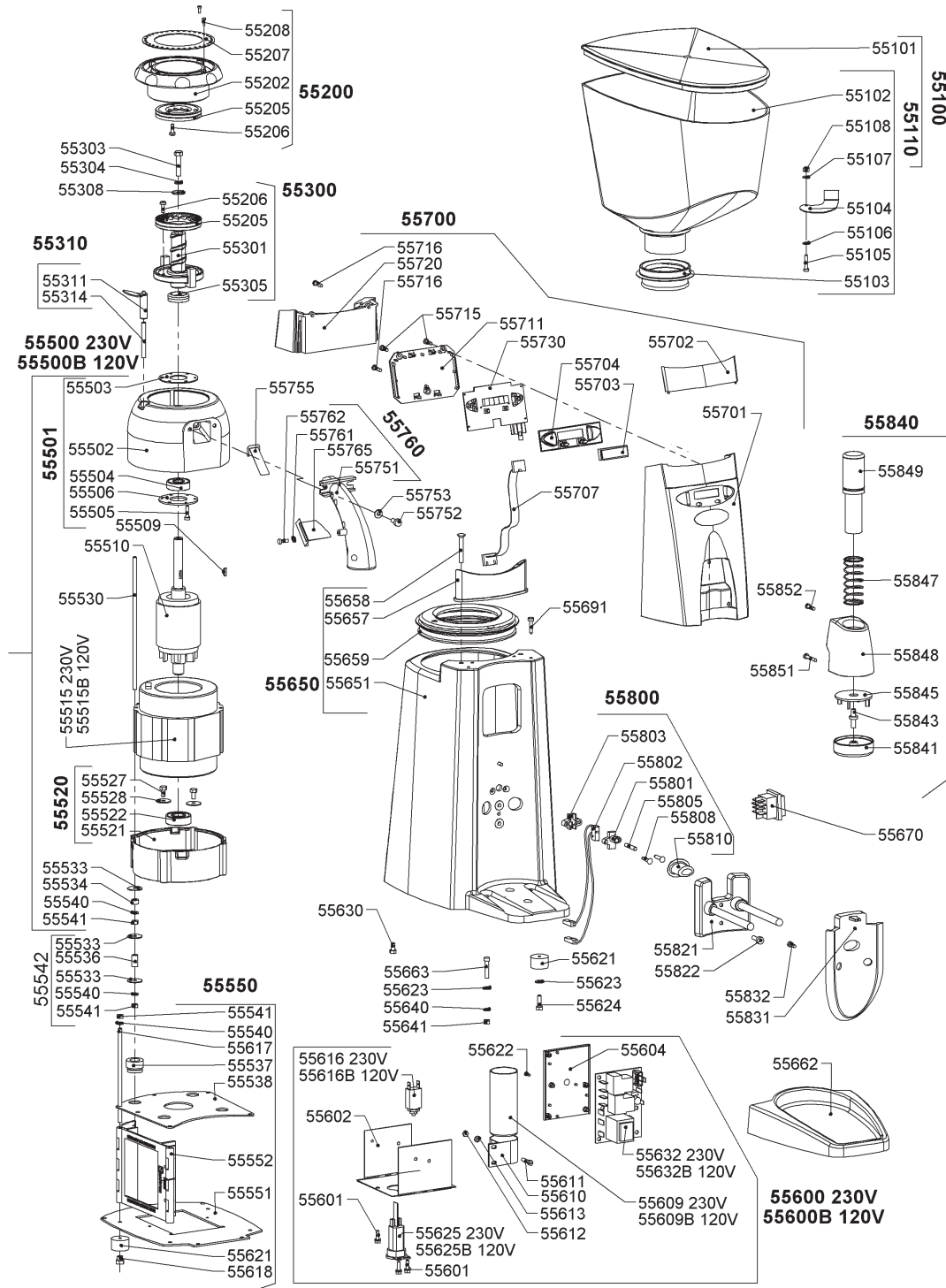

140-150 AV ROGER SALENGRO – 69120 – VAULX EN VELIN – LYON – FRANCE – TEL. +33 472 37 35 29 – FAX. +33 478 26 58 21
Site Internet : www.santos.fr – E-mail : santos@santos.fr